



3351 & 3392

ZODIAC INTERNATIONAL

DIVISION MARINE

2, rue Maurice Mallet - 92130 Issy les Moulineaux Cedex
FRANCE

Tel : +33 (1) 41 23 23 23

Fax : +33 (1) 46 48 83 85

SAC MOTEUR ETANCHE COMMANDO COMMANDO WATERTIGHT MOTOR BAG

DESCRIPTION

Ce sac 'Commando' est destiné au transport et à la protection d'un moteur hors bord 25-55CV. Sa conception permet une mise en place du moteur sur le tableau sans avoir à ouvrir le sac ce qui garanti une étanchéité totale. Le sac peut alors être ouvert en deux parties; la partie arrière libère le moteur, la partie avant reste positionnée sur le tableau sous l'étrier moteur.

Il est fait de tissu Néoprène/Hypalon noir particulièrement résistant, et d'une fermeture à glissière étanche. Un doublage de 10mm de mousse offre une bonne protection de l'hélice contre les chocs dus au transport. Quatre poignées renforcées permettent de manipuler le sac avec son chargement.

DESCRIPTION

This 'Commando' bag is designed to carry and protect one 20-40kW outboard engine. Its conception allows the setting of the engine on the transom without opening the bag. This is the guarantee of total watertightness. Then, the bag can be opened into two parts; the rear part clears the engine, whereas front part stays on the transom under the engine brackets.

It is made of black Neoprene/Hypalon fabric particularly resistant, with a watertight zipper. A 10mm thick foam gives a good protection to the propeller against shocks due to transport. Four strong carrying handles allow the handling of the bag with its full contents.



Code 3351



3351 & 3392

ZODIAC INTERNATIONAL

DIVISION MARINE

2, rue Maurice Mallet - 92130 Issy les Moulineaux Cedex
FRANCE

Tel : +33 (1) 41 23 23 23

Fax : +33 (1) 46 48 83 85

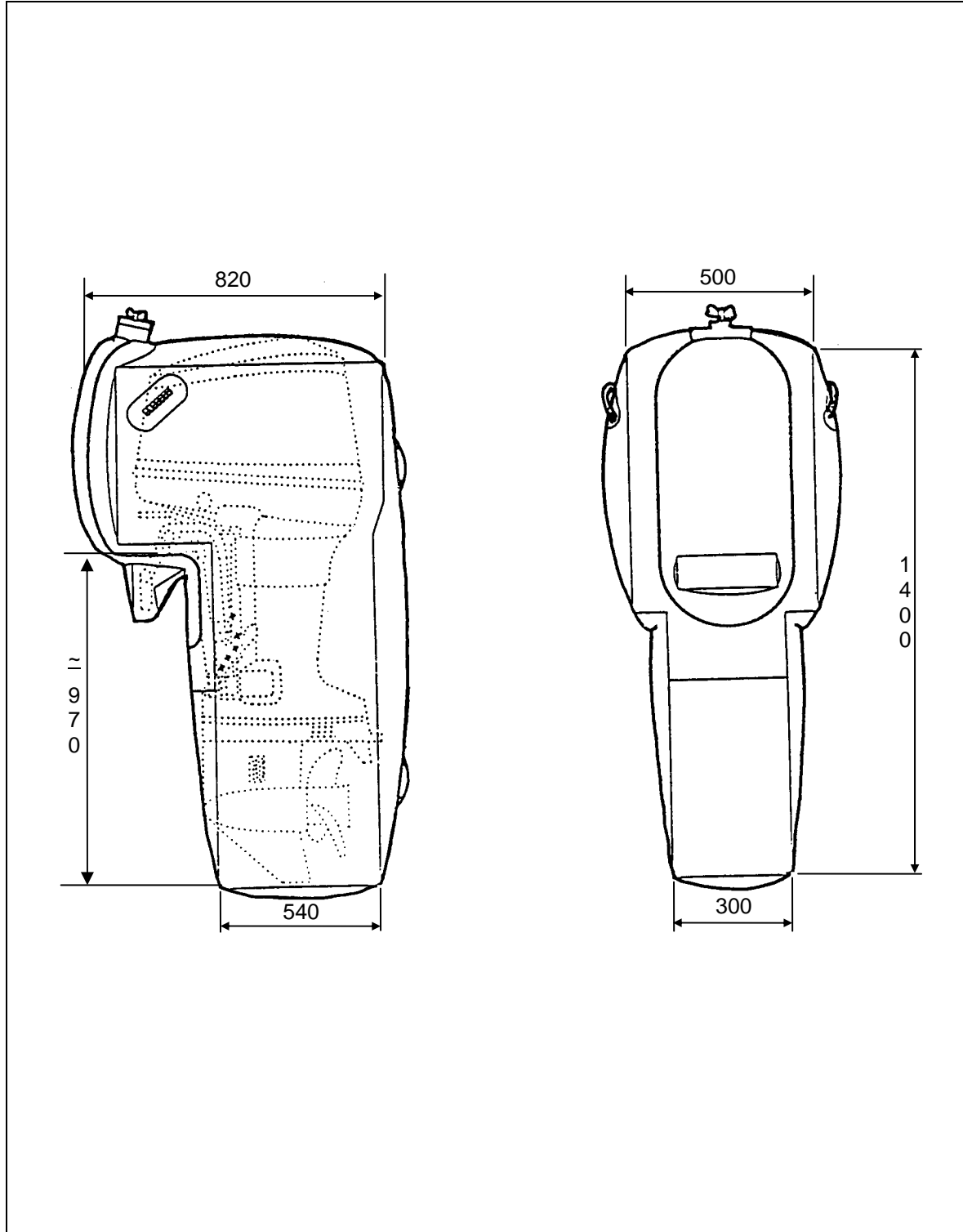



3351 & 3392

ZODIAC INTERNATIONAL

DIVISION MARINE

2, rue Maurice Mallet - 92130 Issy les Moulineaux Cedex
FRANCE

Tel : +33 (1) 41 23 23 23

Fax : +33 (1) 46 48 83 85

SAC MOTEUR ETANCHE BASIQUE BASIC WATERTIGHT MOTOR BAG

DESCRIPTION

Ce sac moteur étanche a été spécialement conçu pour transporter et protéger un moteur hors bord 25-55 CV / 20-40 kW.

Le sac est constitué de tissu Néoprène/Hypalon noir particulièrement résistant, et d'une fermeture à glissière étanche. Un doublage de 10mm de protège l'hélice des éventuels chocs dus au transport. Deux poignées renforcées permettent de manipuler le sac avec son chargement.

DESCRIPTION

This watertight outboard motor bag was specially designed to carry and protect one outboard 25-55 HP / 20-40 kW engine.

The bag is made of black Neoprene/Hypalon fabric particularly resistant, with a watertight zipper. A 10mm thick foam protects the propeller from possible shocks due to transport. Four strong carrying handles allow the handling of the bag with its full contents.



Code 3392



3351 & 3392

ZODIAC INTERNATIONAL

DIVISION MARINE

2, rue Maurice Mallet - 92130 Issy les Moulineaux Cedex
FRANCE

Tel : +33 (1) 41 23 23 23

Fax : +33 (1) 46 48 83 85

